

**Loveense**  
**Sex Machine**  
by **LOVENSE**

# Plugging in

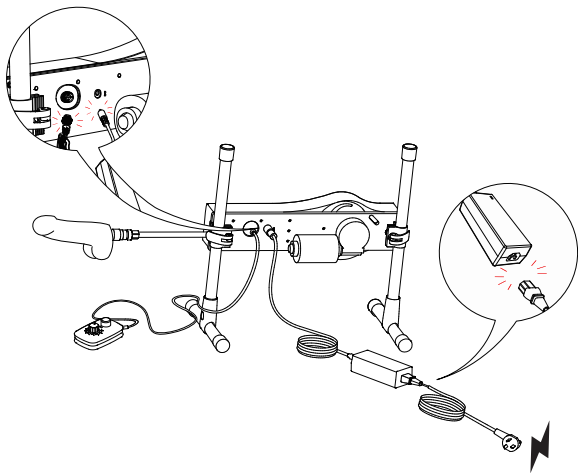

Assemble according to the  
Assembly and Set Up Instructions guide.

# Turning On/Off & Changing setting

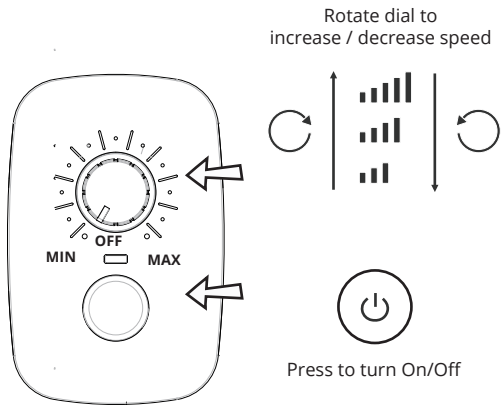

Make sure the speed dial is set to OFF before turning on.

# Usage

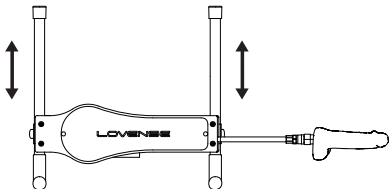
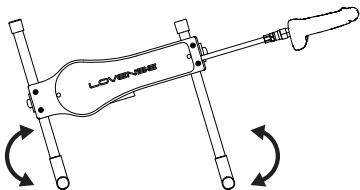
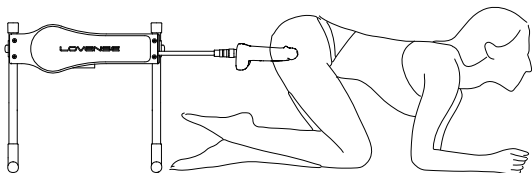

Adjustable stand

# Maintenance

Step 1: Use a screwdriver (not included) to remove the 4 screws.



Step 2: Remove the cover.



Step 3: Apply the oil on the 6 marked spots.

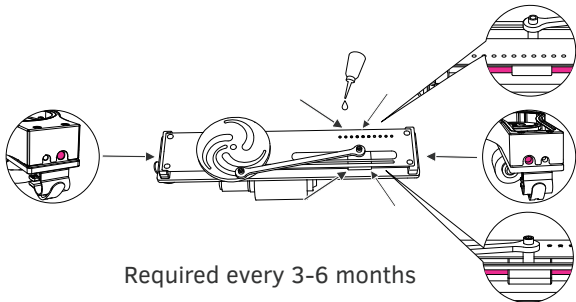

Required every 3-6 months

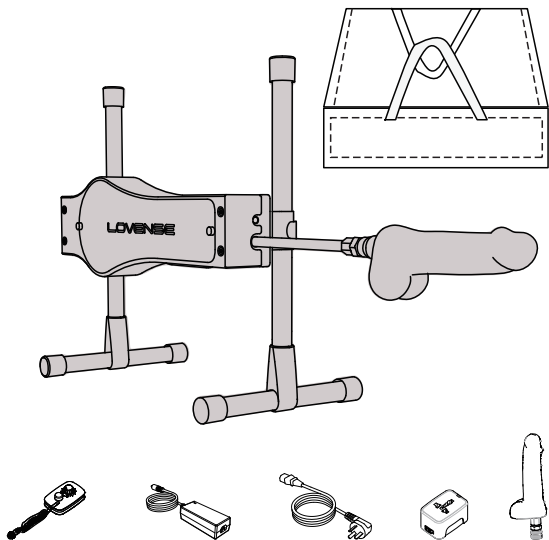

Visit [lovense.com](http://lovense.com) for a complete user manual.

Speed dial: Rotate clockwise to increase speed/Rotate anti-clockwise to decrease speed.

Dial de velocidad: Girar en el sentido de las agujas del reloj para aumentar la velocidad/  
Girar en el sentido contrario a las agujas del reloj para disminuir la velocidad.

Discagem rápida: Gire no sentido horário para aumentar a velocidade/Gire no sentido  
anti-horário para diminuir a velocidade.

Cadran de vitesse: tournez dans le sens des aiguilles d'une montre pour augmenter la  
vitesse / tournez dans le sens inverse des aiguilles d'une montre pour réduire la vitesse.

Geschwindigkeitsregler: Im Uhrzeigersinn drehen, um die Geschwindigkeit zu erhöhen/  
Gegen den Uhrzeigersinn drehen, um die Geschwindigkeit zu verringern.

Регулятор скорости: Поверните по часовой стрелке, чтобы увеличить скорость/  
Поверните против часовой стрелки, чтобы уменьшить скорость.

スピードダイヤル: 時計回りに回すと速度が上がり、反時計回りに回すと速度が下がります。

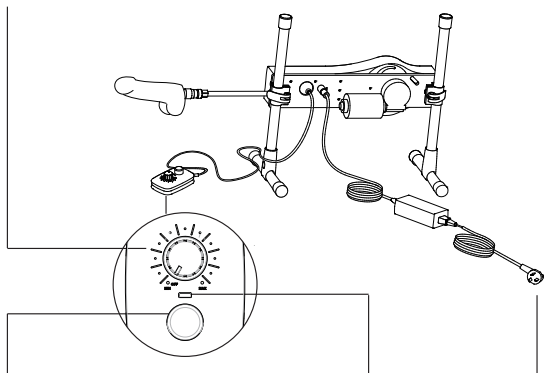

Button: Press to turn On/Off.

Botón: Presione para encender/apagar.

Botão: Pressione para ligar/desligar.

Bouton: Appuyez pour allumer/éteindre.

Knopf: Zum Ein-/Ausschalten drücken.

Кнопка: Нажмите, чтобы включить/выключить.

ボタン: 押してオン/オフを切り替えます。

Indicator light

Luz indicadora

Luz indicadora

Voyant lumineux

Kontrolllampe

Индикатор

インディケーター ライト

Plug

Enchufe

Plugue

Brancher

Stecker

Штпсель

プラグ



# Lovense Remote

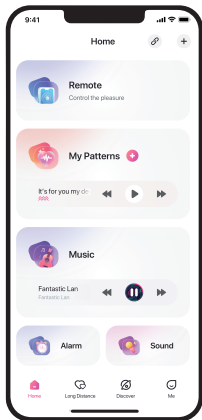
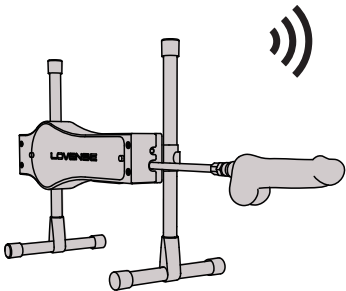

Any **LOVENSE** toy ...  ...  + 

Any Lovense toy connects directly to PC using a Lovense USB Bluetooth adapter

Download on the  
**App Store**

GET IT ON  
**Google Play**





## Warning

- Make sure speed dial is set to OFF before starting the machine.
- Start with the lowest speed and increase gradually.
- In case of emergency, press the button on the Control Box to immediately stop the machine.
- Keep on a solid, stable, and flat surface.
- Unplug during assembly, maintenance, or when not in use.
- If you feel pain when using, immediately stop.
- Do not touch the motor during or shortly after use.
- Make sure the machine is off before adjusting the thrusting length.
- The machine and accessories are NOT waterproof.

## Advertencia

- Asegúrese de que la perilla de velocidad esté APAGADA antes de encender la máquina.
- Comience con la velocidad más baja y aumente gradualmente.
- En caso de emergencia, presione el botón en la Caja de Control para detener inmediatamente la máquina.
- Manténgase sobre una superficie sólida, estable y plana.
- Desenchúfelo durante el montaje, el mantenimiento o cuando no esté en uso.
- Si siente dolor al usarlo, deténgase inmediatamente.
- No toque el motor durante o poco tiempo después de su uso.
- Asegúrese de que la máquina esté apagada antes de ajustar la longitud de empuje.
- La máquina y los accesorios NO son impermeables.

## Atenção

- Certifique-se de que a discagem rápida esteja desligada antes de iniciar a máquina.
- Comece com a velocidade mais baixa e aumente gradualmente.
- Em caso de emergência, pressione o botão na Caixa de Controle para parar imediatamente a máquina.
- Mantenha-a em uma superfície sólida, estável e plana.
- Desconecte durante a montagem, manutenção ou quando não estiver em uso.
- Se sentir dor ao usar, pare imediatamente.
- Não toque no motor durante ou logo após o uso.
- Certifique-se de que a máquina esteja desligada antes de ajustar o comprimento de impulso.
- A máquina e os acessórios NÃO são à prova d'água.

## Avertissement

- Assurez-vous que le cadran de vitesse soit réglé sur OFF avant de démarrer la machine.
- Commencez par la vitesse la plus basse et augmentez progressivement.
- En cas d'urgence, appuyez sur le bouton du boîtier de commande pour arrêter immédiatement la machine.
- Placez la sur une surface solide, stable et plane.
- Débranchez pendant l'assemblage, l'entretien ou lorsqu'elle n'est pas utilisée.
- Si vous ressentez une douleur lors de l'utilisation, arrêtez immédiatement.
- Ne touchez pas le moteur pendant ou juste après l'utilisation.

- Assurez-vous que la machine soit éteinte avant de régler la longueur de poussée.
- La machine et les accessoires ne sont PAS étanches.

## Warnung

DE

- Stellen Sie sicher, dass der Geschwindigkeitsregler auf AUS steht, bevor Sie die Maschine starten.
- Beginnen Sie mit der niedrigsten Geschwindigkeit und steigern Sie diese schrittweise.
- Drücken Sie im Notfall die Taste am Steuerkasten, um die Maschine sofort anzuhalten.
- Stellen Sie es auf einen festen, stabilen und ebenen Untergrund.
- Ziehen Sie den Netzstecker während der Montage, Wartung oder bei Nichtgebrauch.
- Wenn Sie bei der Anwendung Schmerzen verspüren, hören Sie sofort auf.
- Berühren Sie den Motor nicht während oder kurz nach dem Gebrauch.
- Stellen Sie sicher, dass die Maschine ausgeschaltet ist, bevor Sie die Schublänge einstellen.
- Die Maschine und das Zubehör sind NICHT wasserdicht.

## Предупреждение

RU

- Перед запуском машины убедитесь, что регулятор скорости выключен.
- Начните с самой низкой скорости и постепенно увеличивайте ее.
- В случае чрезвычайной ситуации нажмите кнопку на Блоке Управления, чтобы немедленно остановить машину.
- Держите на твердой, устойчивой и плоской поверхности.
- Отключайте от сети во время сборки, технического обслуживания, или когда машина не используется.
- Если вы чувствуете боль при использовании, немедленно прекратите использование.
- Не прикасайтесь к двигателю во время или вскоре после использования.
- Перед регулировкой длины фрикций убедитесь, что машина выключена.
- Машина и аксессуары НЕ являются водонепроницаемыми.

## 注意

JA

- 機械を起動する前に、速度ダイヤルがオフに設定されていることを確認してください。
- 最低速度から始めて徐々に速度を上げてください。
- 緊急の場合、コントロールボックスのボタンを押してマシンを即時停止させて下さい。
- しっかりと安定した平らな面に置いてください。
- 組み立て中、メンテナンス中、または使用しないときはプラグを抜いてください。
- 使用中に痛みを感じた場合はすぐに中止してください。
- 使用中または使用直後はモーターに触れないでください。
- 突き出し長さの調整は機械の停止を確認してから行ってください。
- 本機および付属品は防水仕様ではありません。

## Внимание

BG

- Преди да стартирате машината, уверете се, че превключвателят за избор на скорост е настроен на ИЗКЛ (OFF).
- Започнете с най-ниската скорост и постепенно я увеличавайте.
- В случай на авария спрете незабавно машината, като натиснете бутона на контролната кутия.
- Съхранявайте на твърда, стабилна и равна повърхност.
- Дръжте продукта изключен от източника на захранване по време на сглобяване, поддръжка и когато не се използва.
- Ако почувствате болка по време на употреба, незабавно спрете машината.
- Не докосвайте двигателя по време или след употреба.машината.
- Уверете се, че машината е изключена, преди да регулирате дължината на хода.
- Тази машина и нейните принадлежности НЕ са водоустойчиви.

## Upozorenje

HR

- Provjerite je li brzo biranje postavljeno na ISKLJUČENO prije pokretanja stroja.
- Počnite s najnižom brzinom i postupno povećavajte.
- U slučaju nužde pritisnite tipku na kontrolnoj kutiji kako biste odmah zaustavili stroj.
- Držite na čvrstoj, stabilnoj i ravnoj površini.
- Isključite tijekom sastavljanja, održavanja ili kada se ne koristi.
- Ako osjetite bol prilikom korištenja, odmah prekinite.
- Ne dirajte motor tijekom ili kratko nakon upotrebe.
- Provjerite je li stroj isključen prije podešavanja duljine potiska.
- Stroj i pribor NISU vodootporni.

## Varování

CS

- Před spuštěním stroje se ujistěte, zda je volicí spínač otáček nastaven na OFF („VYPNUTO“).
- Začněte na nejnižší otáčky a postupně je zvyšujte.
- V případě havárie okamžitě stiskem tlačítka na ovládací krabici zastavte stroj.
- Uchovávejte na pevném, stabilním a rovném podkladu.
- Při montáži, údržbě a při nepoužívání mějte výrobek odpojený od zdroje proudu.

- Jestliže budete při používání pociťovat bolest, okamžitě stroj zastavte.
- Při používání ani po něm se nedotýkejte motoru.
- Než budete seřizovat délku zdvihu, ujistěte se, zda je stroj vypnutý.
- Tento stroj ani jeho příslušenství NEJSOU vodotěsné.

## Advarsel

DA

- Sørg for, at hurtigopkaldet er sat til OFF, før du starter maskinen.
- Start med den laveste hastighed, og øg den gradvist.
- I nødstilfælde skal du trykke på knappen på kontrolboksen for at stoppe maskinen med det samme.
- Opbevares på en solid, stabil og flad overflade.
- Tag stikket ud under montering, vedligeholdelse eller når det ikke er i brug.
- Hvis du føler smerte, skal du straks stoppe.
- Rør ikke ved motoren under eller kort efter brug.
- Sørg for, at maskinen er slukket, før du justerer skudlængden.
- Maskinen og tilbehøret er IKKE vandtæt.

## Waarschuwing

NL

- Controleer of de snelheidsknop op OFF (uit) staat voordat u de machine start.
- Begin op de laagste stand en verhoog deze dan langzaam.
- Druk op de knop op de bedieningskast om de machine onmiddellijk te laten stoppen in geval van een noodsituatie.
- Zet de machine neer op een solide, stabiel, en vlak oppervlak.
- Haal de stekker uit het stopcontact tijdens het assembleren, het plegen van onderhoud of als de machine niet wordt gebruikt.
- Stop onmiddellijk met gebruik als u pijn voelt.
- Raak de motor tijdens het gebruik of kort daarna niet aan.
- Controleer of de machine is uitgeschakeld voordat u de lengte van de stuwkracht gaan aanpassen.
- De machine en accessoires zijn NIET waterbestendig!

## Hoiatus

ET

- Enne masina käivitamist veendu, et kiiruse valits on OFF-asendis.
- Alusta väikseima kiirusega ja suurenda seda järk-järgult.
- Hädaolukorras vajuta masina seiskamiseks juhtploki olevat nuppu.
- Hoiu masinat kindlal, stabiilsel ja tasasel pinnal.
- Eemalda kontaktist kokkupaneku ja hoolduse ajal või kui masinat ei kasutata.
- Kui tunned kasutamise ajal valu, lõpeta kohe.
- Ära puuduta mootorit kasutamise ajal või vahetult pärast seda.
- Veendu, et masin on enne tõukepikkuse reguleerimist välja lülitatud.
- Masin ja tarvikud EI OLE veekindlad.

## Varoitus

FI

- Varmista, että nopeusvalinta on OFF-asennossa ennen laitteen käynnistämistä.
- Aloita hitaimmalla nopeudella ja kasvata nopeutta asteittain.
- Hätätilanteessa paina hallintalaatikon painiketta, jolloin laite pysähtyy heti.
- Pidä laite kiinteällä, vakaalla ja tasaisella pinnalla.
- Irrota laite verkkovirrasta, kun laitetta kootaan, huolletaan tai kun se ei ole käytössä.
- Jos laitteen käyttö aiheuttaa kipua, lopeta käyttö heti.
- Älä koske moottoriin käytön aikana tai heti sen jälkeen.
- Varmista, että laite on sammutettu ennen kuin säädät työntöpituuutta.
- Laite ja lisävarusteet EIVÄT ole vedenpitäviä.

## Προειδοποίηση

EL

- Βεβαιωθείτε ότι η ταχεία κλήση είναι ρυθμισμένη στο OFF πριν θέσετε σε λειτουργία το μηχάνημα.
- Ξεκινήστε με τη χαμηλότερη ταχύτητα και αυξήστε σταδιακά.
- Σε περίπτωση έκτακτης ανάγκης, πατήστε το κουμπί στο πλαίσιο ελέγχου για να σταματήσετε αμέσως το μηχάνημα.
- Διατηρείται σε σταθερή και επίπεδη επιφάνεια.
- Αποσυνδέστε από την πρίζα κατά τη συναρμολόγηση, τη συντήρηση ή όταν δεν χρησιμοποιείται.

- Εάν νιώσετε πόνο κατά τη χρήση, σταματήστε αμέσως.
- Μην αγγίζετε τον κινητήρα κατά τη διάρκεια ή λίγο μετά τη χρήση.
- Βεβαιωθείτε ότι το μηχάνημα είναι απενεργοποιημένο πριν ρυθμίσετε το μήκος ώθησης.
- Το μηχάνημα και τα εξαρτήματα ΔΕΝ είναι αδιάβροχα.

## Figyelem

HU

- A készülék elindítása előtt győződjön meg arról, hogy a gyorstárcsázó OFF állásban van.
- Kezdje a legalacsonyabb fokozattal, és fokozatosan növelje a sebességet.
- Vészhelyzet esetén, a készülék azonnali leállításához nyomja meg a vezérlődobozon lévő gombot.
- A készüléket szilárd, stabil és sík felületen kell tartani.
- Szerelés vagy karbantartás közben, vagy használaton kívül a kábelt ki kell húzni a konnektorból.
- Ha használat közben fájdalmat érez, a készülék használatát azonnal abba kell hagyni.
- Ne érintse meg a motort se használat közben, se röviddel utána.
- A tolóhossz beállítása előtt győződjön meg arról, hogy a készülék ki van kapcsolva.
- A készülék és annak tartozékai NEM vízállóak.

## Rabhadh

GA

- Cinntigh go bhfuil an luasdiailiú casta AS roimh an meaisín a thosú.
- Tosaigh leis an luas is lú agus méadaigh diaidh ar ndiaidh.
- I gcás práinne, brúigh an chnaipe ar an mBosca Rialtáin chun an meaisín a stopadh láithreach.
- Coimeád ar dhromchla daingean, seasmhach agus cothrom.
- Díphlugáil le linn coimeála, cothabhála nuair nach bhfuil sé in úsáid.
- Má airíonn tú pian le linn úsáide, stop láithreach.
- Ná déan teagmháil leis an mótar le linn nó go gairid tar éis é a úsáid.
- Cinntigh go bhfuil an meaisín casta as roimh an fad sáite a choigeartú.
- NÍL an meaisín agus oiriúintí uiscedheonach.

## Attenzione

IT

- Assicurarsi che la selezione rapida sia impostata su OFF prima di avviare la macchina.
- Inizia con la velocità più bassa e aumenta gradualmente.
- In caso di emergenza, premere il pulsante sulla scatola di controllo per arrestare immediatamente la macchina.
- Mantenere su una superficie solida, stabile e piana.
- Scollegare durante il montaggio, la manutenzione o quando non in uso.
- Se avverti dolore durante l'uso, interrompi immediatamente.
- Non toccare il motore durante o subito dopo l'uso.
- Assicurarsi che la macchina sia spenta prima di regolare la lunghezza di spinta.
- La macchina e gli accessori NON sono impermeabili (waterproof).

## Uzmanību!

LV

- Pirms iekārtas iedarbināšanas pārlicinieties, vai ātrā numura sastādīšana ir iestatīta uz IZSLĒGTS.
- Sāciet ar mazāko ātrumu un pakāpeniski palieliniet.
- Steidzamos gadījumos nospiediet vadības bloka pogu, lai nekavējoties apturētu iekārtu.
- Uzglabāt uz cietas, stabilas un līdzenas virsmas.
- Atvienojiet to montāžas, apkopes vai nelietošanas laikā.
- Ja lietošanas laikā jūtat sāpes, nekavējoties pārtrauciet.
- Nepieskarieties motoram lietošanas laikā vai neilgi pēc tam.
- Pirms vilces garuma regulēšanas pārlicinieties, vai iekārta ir izslēgta.
- Iekārta un piederumi NAV ūdensizturīgi.

## Įspėjimas

LT

- Prieš įjungdami mašiną įsitikinkite, kad greičio matuoklio nustatymas yra nustatyme OFF.
- Pradėkite nuo mažiausio greičio ir palaipsniui didinkite.
- Skubos atveju paspauskite mygtuką ant kontrolinės dėžutės, kad mašina iš karto sustotų.
- Laikykite padėtį ant tvirto, stabilaus ir lygaus paviršiaus.

- Ištaukite kištuką iš elektros lizdo surinkimo, tvarkymo metu. Taip pat kai nenaudojate.
- Jei naudojimo metu jaučiate skausmą, nedelsdami nustokite naudojimą.
- Nelieskite variklio naudojimo metu arba netrukus po jo.
- Įsitikinkite, kad mašina išjungta prieš reguliuodami stūmimo ilgį.
- Mašina ir priedai NĖRA atsparūs vandeniui.

## Twissija

MT

- Ara li r-rota tkun fuq l-OFF qabel tibda tuża l-prodott.
- Ibdla bl-inqas velocità u žid bil-mod il-mod.
- F'każ ta' emergenza, aghfas il-buttuna fuq il-Kaxxa ta' Kontroll biex twaqqaf il-prodott mill-ewwel.
- Żomm fuq wiċċ solidu, stabbli u ċatt.
- Aqla' minn mal-plakka meta tkun qed tarmah, tnaddfu jew meta mhux qed tużah.
- Jekk thoss xi uġiġh inti u tużah, ieqaf mill-ewwel.
- Tmissx il-mutur waqt, jew eżatt wara l-użu.
- Ara li l-prodott ikun mitfi qabel tirranġa t-tul ta' kemm tridu jidhol.
- Din il-magna u l-aċċessorji MHUMIEX rezistenti għall-ilma.

## Ostrzeżenie

PL

- Przed uruchomieniem urządzenia upewnij się, że szybkie wybieranie jest ustawione na OFF.
- Zaczynij od najniższej prędkości i stopniowo ją zwiększaj.
- W sytuacji awaryjnej należy nacisnąć przycisk na panelu sterowania, aby natychmiast zatrzymać urządzenie.
- Przechowywać na solidnej, stabilnej i płaskiej powierzchni.
- Należy odłączyć zasilanie podczas montażu, konserwacji lub gdy urządzenie nie jest używane.
- Jeśli odczuwasz ból podczas stosowania, natychmiast przestań.
- Nie należy dotykać silnika podczas działania urządzenia lub tuż po jego wyłączeniu.
- Przed przystąpieniem do regulacji długości ruchu należy upewnić się, że urządzenie jest wyłączone.
- Urządzenie i dodatki NIE są wodoodporne.



## ATENȚIONARE

RO

- Asigurați-vă că viteza de selecție este setată pe OFF (OPRIT) înainte de pornirea aparatului.
- Începeți cu viteza cea mai redusă și măriți gradat.
- În caz de urgență, apăsați butonul de pe Cutia de Control pentru a opri aparatul imediat.
- Depozitați pe o suprafață solidă, stabilă și plată.
- Scoateți din priză atunci când asamblați, efectuați întreținerea sau când nu este în uz.
- Dacă simțiți o durere când utilizați, opriți imediat.
- Nu atingeți motorul în timpul sau imediat după utilizare.
- Asigurați-vă că aparatul este oprit înainte de ajustarea lungimii de împingere.
- Aparatul și accesoriile NU sunt etanșe.

## POZOR

SK

- Dbajte na to, aby pred spustením zariadenia bol otočný volič otáčok nastavený na VYP.
- Začnite s najnižšími otáčkami a postupne ich zvyšujte.
- V núdzovom prípade stlačte na ovládacej skrinke tlačidlo, aby sa zariadenie okamžite zastavilo.
- Zariadenie uložte na pevný, stabilný a rovný povrch.
- Zariadenie počas montáže, vykonávania údržby, alebo keď sa nepoužíva, odpojte od zdroja napájania.
- Ak pri používaní pocítite bolesť, okamžite ho prestaňte používať.
- Motora sa nedotýkajte počas chodu alebo krátko po jeho zastavení.
- Pred nastavovaním dĺžky ťahu musí byť zariadenie vypnuté.
- Toto zariadenie a príslušenstvo NIE SÚ vodeodolné.

## Opozorilo

SL

- Preden napravo zaženete, mora biti hitro izbiranje nastavljeno na IZKLOP.
- Začnite z najnižjo hitrostjo in jo postopoma povečujte.
- V nujnih primerih pritisnite gumb na krmilni omarici, da napravo takoj zaustavite.

- Hranite na trdni, stabilni in ravni površini.
- Izklopite med montažo, vzdrževanjem ali ko ni v uporabi.
- Če med uporabo čutite bolečino, takoj prenehajte.
- Ne dotikajte se motorja med ali kmalu po uporabi.
- Preden prilagodite dolžino potiska, mora biti naprava izklopljena.
- Naprava in dodatki NISO vodotesni.

## Varning

SV

- Kontrollera att snabbvalsknappen är inställd på OFF innan du startar maskinen.
- Börja med den lägsta hastigheten och öka gradvis.
- I nödfall trycker du på knappen på kontrollboxen för att omedelbart stoppa maskinen.
- Förvaras på ett fast, stabilt och plant underlag.
- Koppla ur kontakten under montering, underhåll eller när den inte används.
- Om du får ont när du använder produkten ska du omedelbart sluta.
- Rör inte vid motorn under eller strax efter användning.
- Se till att maskinen är avstängd innan du justerar trycklängden.
- Maskinen och tillbehören är INTE vattentäta.

**Product model:** Sex Machine

**Country of origin:** China

**Power supply:** DC 24V, 2A

**Frequency:** 2402MHz - 2480MHz

**E.I.R.P.:** 2.05 dBm

**Manufacturer:** Shenzhen Love Sense Technology Co. Ltd.

**Address:** Room 13, 2<sup>nd</sup> floor Pingshan Industrial Zone, Pingshan 1<sup>st</sup> Rd,  
Taoyuan St, Nanshan, Shenzhen, Guangdong, China, 518055

**Email:** [amazonu@mail.lovesense.com](mailto:amazonu@mail.lovesense.com)