

**Gush**  
by **LOVENSE**

# Charging

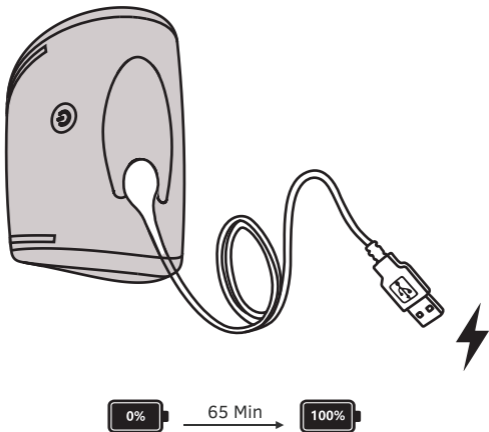

Once it is fully charged, the solid red light will turn off.

# Turning On/Off & Changing setting



Hold for 3 seconds  
to turn On/Off

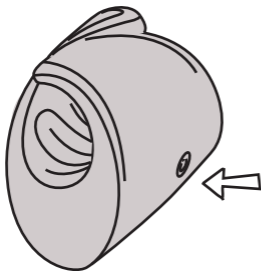

One tap to  
cycle vibrations

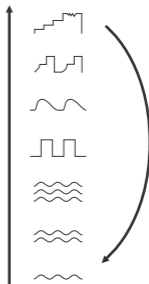

# Cleaning

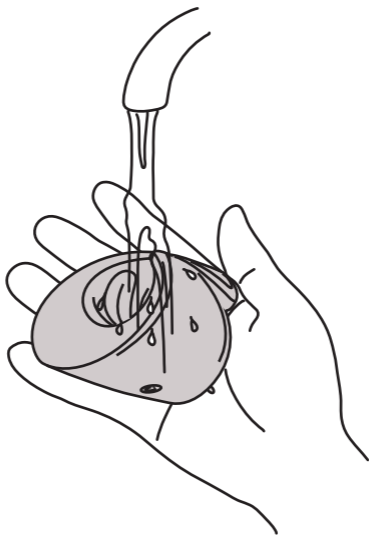

IPX7 Waterproof

# Usage

## Handsfree

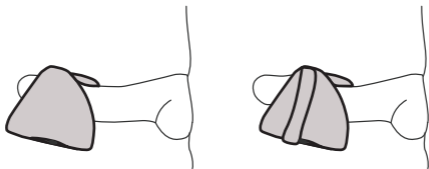

## Stroking

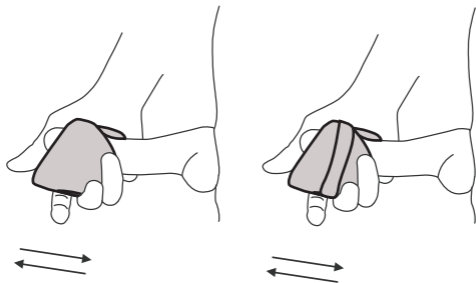

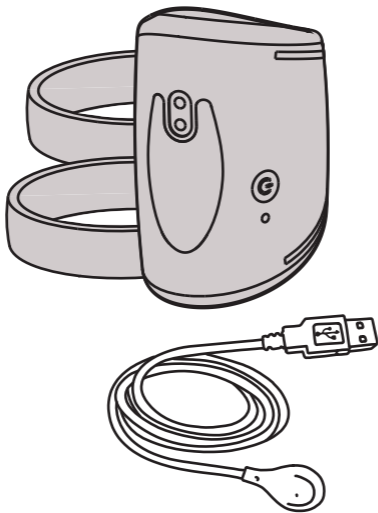

Visit [lovense.com](https://www.lovense.com) for a complete user manual.

- Button: On/Off (hold for 3 seconds) & cycle through vibrations (one tap).
- Botón: Encender/Apagar (mantenga presionado por 3 segundos) y cambie los niveles de vibración (presione una vez).
- Botão: Liga/Desliga (segurar por 3 segundos) e alternar entre os modos de vibração (apertar uma vez).
- Bouton: Marche/Arrêt (maintenez pendant 3 secondes) et changer de niveaux de vibrations (Appuyez une fois).
- Knopf: An/Aus (3 Sekunden halten) & Vibrationsmuster wechseln (einmal tippen).
- Кнопка: Вкл./Выкл. (удерживайте в течение 3 секунд) и переключение между режимами вибрациями (одно нажатие).
- ボタン: オン/オフ (3秒長押し) & バイブレーションの切替 (1回押す)。

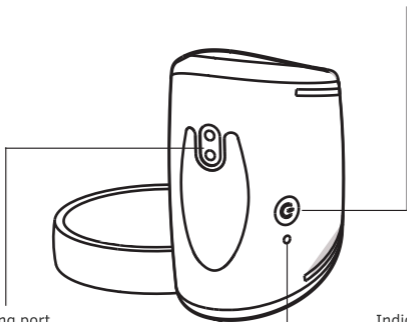

Charging port  
Puerto de carga  
Entrada do carregador  
Port de chargement  
Ladeanschluss  
Зарядный порт  
充電ポート

Indicator light  
Luz indicadora  
Luz indicadora  
Voyant lumineux  
Kontrolllampe  
Индикатор  
インディケーター ライト



# Lovense Remote

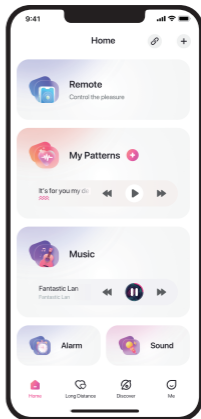

Any **LOVENSE** toy



Any Lovense toy connects directly to PC using a Lovense USB Bluetooth adapter





## Warning

EN

- DO NOT boil in water (the battery may explode or water could leak into the toy).
- Keep away from extreme heat or cold.
- Make sure your toy is recharged at least once every six months.
- DO NOT use the toy while charging.
- Please make sure you don't attach the charging cable to any metal or stainless steel materials.

## Advertencia

ES

- NO hervir en agua (la batería puede explotar o podría entrar agua en el juguete).
- Mantener la unidad alejada de temperaturas extremas.
- Cargar el juguete por lo menos una vez cada seis meses.
- NO USAR la unidad mientras se encuentra cargando.
- Asegúrese de no sujetar el cable de carga a ningún material metálico o de acero inoxidable.

## Atenção

PT

- NÃO ferver em água (a bateria pode explodir ou a água pode entrar no brinquedo).
- Mantenha longe do frio e do calor extremo.
- Certifique-se que seu brinquedo seja recarregado pelo menos uma vez em cada seis meses.
- NÃO use o brinquedo enquanto carrega.
- Por favor, certifique-se de não prender o cabo carregador a nenhum material metálico ou aço inoxidável.

## Avertissement

FR

- NE PAS faire bouillir dans l'eau (risque d'explosion de la batterie ou de l'eau pourrait pénétrer dans le jouet).
- Ne pas exposer à une chaleur ou un froid extrême.
- Assurez-vous que votre jouet soit rechargé au moins une fois tous les six mois.
- NE PAS utiliser le jouet pendant le chargement.
- Veuillez vous assurer de ne pas attacher le câble de charge à des matériaux métalliques ou en acier inoxydable.

## Warnung

DE

- Kochen Sie das Gerät NICHT in Wasser ab (die Batterie könnte explodieren, oder es könnte Wasser in das Spielzeug eindringen).
- Setzen Sie das Gerät keiner extremen Hitze oder Kälte aus.
- Stellen Sie sicher, dass Ihr Spielzeug mindestens alle 6 Monate einmal aufgeladen wird.
- Während des Ladevorgangs das Spielzeug NICHT verwenden.
- Bitte stellen Sie sicher, dass Sie das Ladekabel nicht an Metall- oder Edelstahlmaterialien befestigen.

## Предупреждение

RU

- НЕ кипятите в воде (батарея может взорваться или вода может попасть в игрушку).
- Не подвергайте воздействию сильной жары или холода.
- Обязательно заряжайте игрушку не реже одного раза в шесть месяцев.
- НЕ используйте игрушку во время зарядки.
- Пожалуйста, не присоединяйте зарядный кабель к каким-либо материалам из металла или нержавеющей стали.

## 注意

JA

- おもちゃを沸騰した水に入れしないでください。(バッテリーが爆発したり、おもちゃが水没する可能性があります。)
- 高温な場所や冷たい場所は避けて保管もしくは使用してください。
- 6か月に1度はおもちゃを充電するようにしてください。
- 充電している間は決して、おもちゃで遊ばないでください。
- 充電ケーブルを金属やステンレスにくっつけないでください。

## Внимание

BG

- НЕ поставяйте във вряща вода (батерията може да експлодира или може да попадне вода в играчката).
- Пазете от прекомерна топлина или студ.
- Зареждайте играчката поне веднъж на всеки шест месеца.
- НЕ използвайте играчката, докато се зарежда.
- Уверете се, че кабела за зареждане не се докосва до метал или неръждаема стомана.

## Upozorenje

HR

- NEMOJTE kuhati u vodi (baterija može eksplodirati ili voda može iscuriti u igračku).
- Držite podalje od ekstremne vrućine ili hladnoće.
- Provjerite je li vaša igračka napunjena barem jednom svakih šest mjeseci.
- NEMOJTE koristiti igračku dok se puni.
- Pazite da kabel za punjenje ne pričvrstite ni za kakav metal ili materijale od nehrđajućeg čelika.

## Varování

CS

- NEVARTE ve vodě (baterie může explodovat nebo by do hračky mohla vniknout voda).
- Chraňte před extrémním teplem a chladem.
- Zajistěte, aby byla hračka alespoň jednou za šest měsíců dobita.
- Hračku NEPOUŽÍVEJTE během nabíjení.
- Zajistěte prosím, abyste nabíjecí kabel nepřipojili k žádnému kovu, tedy ani k nerez oceli.

## Advarsel

DA

- MÅ IKKE koges i vand (batteriet kan eksplodere, eller der kan lække vand ind i legetøjet).
- Holdes væk fra ekstrem varme eller kulde.
- Sørg for, at dit legetøj genoplades mindst en gang hver sjette måned.
- Brug IKKE legetøjet under opladning.
- Sørg for, at du ikke sætter opladerkablet fast på metal.

## Waarschuwing

NL

- Plaats het product NOOIT in kokend water (de batterij kan exploderen of er kan water in het product komen).
- Niet blootstellen aan extreme hitte of kou.
- Laad het product minstens één keer per zes maanden op.
- Het product NIET gebruiken tijdens het opladen.
- Zorg ervoor dat de laadkabel geen metalen of roestvrij stalen materialen aanraakt.

## Hoiatus

ET

- ÄRGE keetke vees (aku võib plahvatada või vesi võib mänguasjasse lekkida).
- Hoida eemal äärmise kuumuse või külma eest.
- Veenduge, et laadite mänguasja vähemalt kord kuue kuu jooksul.
- ÄRGE mänguasja laadimise ajal kasutage.
- Veendu, et sa ei kinnita laadimiskaablit metallist või roostevaba terasest materjali külge.

## Varoitus

FI

- ÄLÄ laita kiehuvan veteen (akku voi räjähtää tai vettä vuotaa leluun).
- Pidä poissa äärimmäisestä kuumuudesta tai kylmästä.
- Varmista, että lelu ladataan vähintään kerran kuuden kuukauden välein.
- ÄLÄ käytä lelua latauksen aikana.
- Huolehdi, että et liitä latausjohtoa materiaaliin, joka on metallia tai ruostumatonta terästä.

## Προειδοποίηση

EL

- Να ΜΗΝ το βράζετε μέσα σε νερό (μπορεί να εκραγεί η μπαταρία ή να μπει νερό μες στο παιχνίδι).
- Διατηρήστε το μακριά από πηγές υπερβολικής θερμότητας ή κρύου.
- Φροντίστε να επαναφορτίζετε το παιχνίδι τουλάχιστον μία φορά ανά εξάμηνο.
- ΔΕΝ πρέπει να χρησιμοποιείτε το παιχνίδι όσο φορτίζει.
- Βεβαιωθείτε ότι δεν έχετε συνδέσει το καλώδιο φόρτισης με οποιοδήποτε μέταλλο ή υλικό από ανοξείδωτο ατσάλι.

## Figyelem

HU

- NE forralja vízben (az elem felrobbanhat vagy víz szivároghat a játékba).
- Tartsa távol a túlzott melegtől vagy hidegtől.
- Győződjön meg arról, hogy játéka legalább félévente egyszer feltöltésre kerül.
- NE használja a játékot töltés közben.
- A töltőkábelt nem szabad se fémből, se rozsdamentes acélból készült anyagokhoz csatlakoztatni.

## Rabhadh

GA

- NÁ beirigh in uisce (d'fhéadfaí go bhpleascfadh an cadhnra nó d'fhéadfadh uisce sileadh isteach sa bhréagán).
- Coinnigh amach ó theas nó fuar foircneach.
- Cinnitigh go n-athluchtaítear do bhréagán uair amháin gach sé mhí ar a laghad.
- NÁ bain úsáid as an bréagán le linn luchtaithe.
- Cinntigh, le do thoil, gan an cábla luchtaithe a cheangail d'aon ábhair miotail nó cruach dhosmalta.

## Attenzione

IT

- NON bollire in acqua (la batteria potrebbe esplodere o l'acqua potrebbe penetrare nel giocattolo).
- Tenere lontano dal calore o dal freddo estremi.
- Assicurarsi che il giocattolo venga ricaricato almeno una volta ogni sei mesi.
- NON utilizzare il giocattolo durante la ricarica.
- Assicuratevi di non collegare il cavo di ricarica a nessun metallo o materiale in acciaio inossidabile.

## Uzmanību!

LV

- NEVĀRIET ūdenī (var eksplodēt akumulators, rotaļlietā var ieplūst ūdens).
- Nepakļaujiet izstrādājumu stipra karstuma vai aukstuma iedarbībai.
- Rotaļlieta ir noteikti jāuzlādē vismaz reizi sešos mēnešos.
- Uzlādes laikā rotaļlietu lietot NEDRĪKST.
- Lūdzu, pārbaudiet, vai uzlādes kabelis nav pievienots nevienam metālam.

## Įspėjimas

LT

- NEVIRKITE vandenyje (baterija gali sprogti arba vanduo gali patekti į žaislo vidų).
- Saugokite nuo didelio karščio ar šalčio.
- Įsitikinkite, kad jūsų žaislas yra įkraunamas bent kartą per šešis mėnesius.
- NENAUDOKITE žaislo kraunant.
- Nelieskite įkrovimo laido prie metalo arba nerūdijančio plieno.

## Twissija

MT

- TGHALLIX fl-ilma (il-batterija tista' tisplodi u l-ilma jista' jidhol fil-ġugarell).
- Żomm 'il bogħod minn sħana jew keşha estrema.
- Ara li l-ġugarell tċċarġjah mill-inqas darba kull sitt xhur.
- TUŻAX il-ġugarell waqt li jkun qed jiċċarġja.
- Jekk jogħġbok oqgħod attent li ma tqabbadx il-wajer taċ-ċarġer ma' xi materjali tal-metall jew stainless steel.

## Ostrzeżenie

PL

- NIE WOLNO wygotowywać urządzenia w wodzie (bateria może eksplodować lub woda może przedostać się do środka).
- Trzymaj urządzenie z dala od źródeł ekstremalnego ciepła lub zimna.
- Ładuj urządzenie co najmniej raz na sześć miesięcy.
- NIE używaj urządzenia podczas ładowania.
- Upewnij się, że nie podłączasz kabla ładującego do żadnych materiałów z metalu lub stali nierdzewnej.

## ATENȚIONARE

RO

- NU fierbeți în apă (e posibil să explodeze bateria sau să intre apă în jucărie).
- A se păstra departe de temperaturi extreme.
- Asigurați-vă că jucăria dvs. este reîncărcată cel puțin o dată la șase luni.
- NU folosiți jucăria în timpul încărcării.
- Asigurați-vă că nu atașați cablul de alimentare în niciun material de metal sau inox.

## POZOR

SK

- NEPONÁRAJTE DO VODY (batéria by mohla explodovať alebo by do hračky mohla natiect' voda).
- Chránite pred extrémnym teplom alebo chladom.
- Aspoň raz za 6 mesiacov sa uistite, či je vaša hračka nabitá.
- Hračku počas nabíjania NEPOUŽÍVAJTE.
- Dbajte na to, aby sa nabíjací kábel nedotýkal žiadnych materiálov z kovu alebo nehrdzavejúcej ocele.

## Opozorilo

SL

- NE KUHAJTE v vodi (baterija lahko eksplodira ali pa lahko voda zaide v igračo).
- Hraniti ločeno od ekstremne vročine ali mraza.
- Poskrbite, da bo vaša igrača napolnjena vsaj enkrat na šest mesecev.
- NE uporabljajte igrače med polnjenjem.
- Pazite, da polnilnega kabla ne pritrdite na kovino ali materiale iz nerjavečega jekla.

## Varning

SV

- Koka INTE i vatten (batteriet kan explodera eller vatten kan läcka in i den).
- Håll dig borta från extrem värme eller kyla.
- Se till att leksaken laddas om minst en gång var sjätte månad.
- Använd den INTE under laddning.
- Se till att du inte fäster laddningskabeln i metall eller ett material av rostfritt stål.



**Product model:** Gush  
**Country of origin:** China

**Power supply:** DC 5V, 0.3A  
**Frequency:** 2402MHz - 2480MHz  
**E.I.R.P.:** 3.14 dBm

**Manufacturer:** Shenzhen Love Sense Technology Co. Ltd.  
**Address:** Room 13, 2<sup>nd</sup> floor Pingshan Industrial Zone, Pingshan 1<sup>st</sup>  
Rd, Taoyuan St, Nanshan, Shenzhen, Guangdong, China, 518055  
**Email:** [amazoneu@mail.lovesense.com](mailto:amazoneu@mail.lovesense.com)